

**iQ700**  
**EX875BEB1E**  
**Facetten-Design**  
**80 cm Induktions-Kochfeld autark,**  
**Glaskeramik**

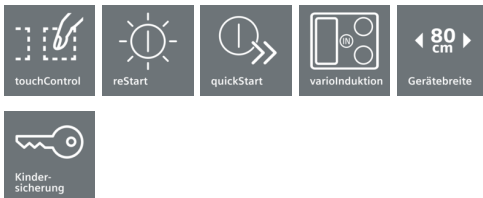
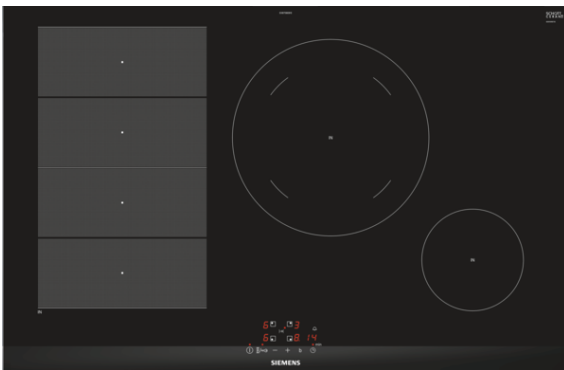

Induktionskochfeld mit innovativen Features für mehr Flexibilität beim Kochen.

- ✓ Flexibles Kochen durch die innovative variolInduktions-Kochzone und den 2 klassischen Kochzonen.
- ✓ Mit touchControl-Bedienung werden durch leichtes Antippen mit dem Finger die Kochzonen aktiviert und gesteuert.
- ✓ Innovative Induktions-Technologie macht Kochen schneller, sauberer und sicherer.
- ✓ Kürzere Ankochzeiten mit bis zu 50% mehr Leistung dank powerBoost-Funktion.

### Ausstattung

#### Technische Daten

Gerätetyp : Kochstelle Glaskeramik  
 Bauform : Eingebaut  
 Energiequelle : Elektro  
 Anzahl der Kochzonen, die gleichzeitig benutzt werden können : 4  
 Nischenmaße (H x B x T) (mm) : 51 x 750-780 x 490-500  
 Gerätebreite (mm) : 812  
 Abmessungen des Gerätes (mm) : 51 x 812 x 520  
 Abmessungen des verpackten Gerätes (mm) : 126 x 953 x 603  
 Nettogewicht (kg) : 15,0  
 Bruttogewicht (kg) : 17,0  
 Restwärmearzeige : Getrennt  
 Lage der Steuerung : Vorne  
 Hauptoberflächenmaterial : Glaskeramik  
 Oberflächenfarbe : Alu, gebürstet, Schwarz  
 Rahmenfarbe : Alu, gebürstet  
 Approbationszertifikate : AENOR, CE  
 Länge Anschlusskabel (cm) : 110  
 EAN-Nummer : 4242003830406  
 Elektroanschlusswert (W) : 7400  
 Absicherung (A) : 2\*16; 32  
 Spannung (V) : 220-240  
 Frequenz (Hz) : 50; 60



#### Integriertes Zubehör

1 x Ausgleichsleiste 750 - 780 mm

#### Sonderzubehör

HZ390522 Grillplatte  
 HZ390512 Teppan Yaki (groß)  
 HZ390511 Teppan Yaki (klein)  
 HZ390090 Wok-Set 3-teilig Ø 36cm  
 HZ390042 4-er Set best aus 3 Töpfe + 1 Pfanne  
 HZ390011 Bräter aus Edelstahl mit Glasdeckel

**iQ700****EX875BEB1E****Facetten-Design****80 cm Induktions-Kochfeld autark,  
Glaskeramik****Ausstattung****Ausstattung:**

- 4 Induktions-Kochzonen
- 1 variolInduktions-Kochzone
- touchControl-Bedienung
- reStart
- quickStart
- Timer  
countDown-Funktion
- 17 Leistungs-Stufen

**Design:**

- Facetten-Design
- Kombinierbar mit Glaskeramik-Kochstellen im Facetten-Design

**Umwelt und Sicherheit:**

- Topferkennung  
powerManagement Funktion  
Automatische Sicherheitsabschaltung  
Kindersicherung  
Wischschutzfunktion
- 2-stufige Restwärmeanzeige je Kochzone
- Restwärmeanzeige je Kochzone
- Hauptschalter
- 

**Schnelligkeit:**

- powerBoost-Funktion für alle Induktions-Kochzonen möglich

**Leistung und Größe:**

- Kochzonen: 1 x Ø 400 mm x 240 mm, 3.3 kW (max. Powerstufe 3.7 kW) Induktion oder 2 x Ø 190 mm, 2.2 kW (max. Powerstufe 3.7 kW) Induktion; 1 x Ø 280 mm, 2.6 kW (max. Powerstufe 3.7 kW) Induktion; 1 x Ø 145 mm, 1.4 kW (max. Powerstufe 2.2 kW) Induktion

**Maße:**

- Einbaumaße: (H/B/T) 51 mm x 750 mm x 490 mm
- Gerätemaße: (B/T) 812 mm x 520 mm
- Min. Arbeitsplattenstärke: 30 mm
- Anschlusswert: 7,4 kW
- Anschlusskabel (1,1 m)
- Anschlusskabel beigelegt in Verpackung

**iQ700**  
**EX875BEB1E**  
**Facetten-Design**  
**80 cm Induktions-Kochfeld autark,**  
**Glaskeramik**

Maßzeichnungen

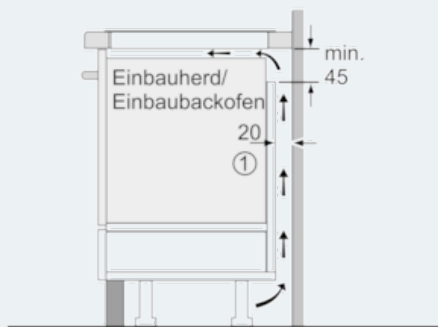

① Lüftungsspalt muß vorgesehen werden.

Maße in mm

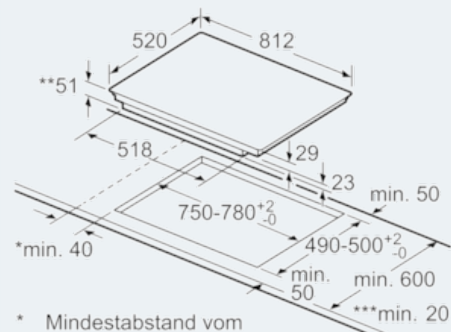

\* Mindestabstand vom Muldenausschnitt bis zur Wand  
 \*\* Eintauchtiefe  
 \*\*\* Mit untergebautem Backofen min. 30, ggf. mehr; siehe Maßanforderungen des Backofens

Maße in mm

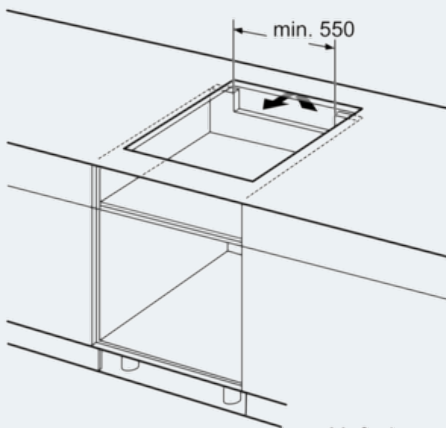

Maße in mm

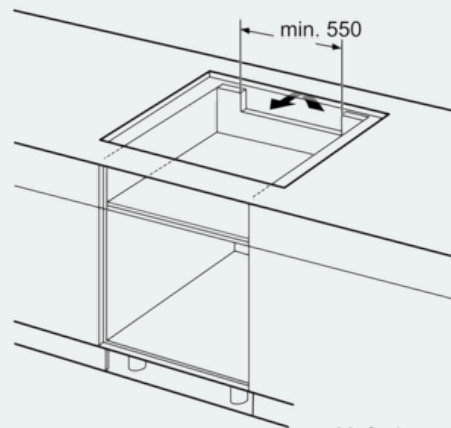

Maße in mm

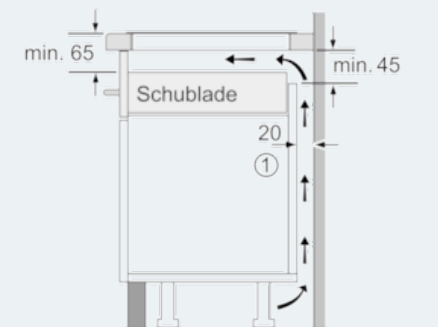

① Lüftungsspalt muß vorgesehen werden.

Maße in mm